

Temperatur/Feuchtesensor Kombisensor

Typ: TFS-100

Artikel Nummer: 50620028K

Anschlussplan / Belegung

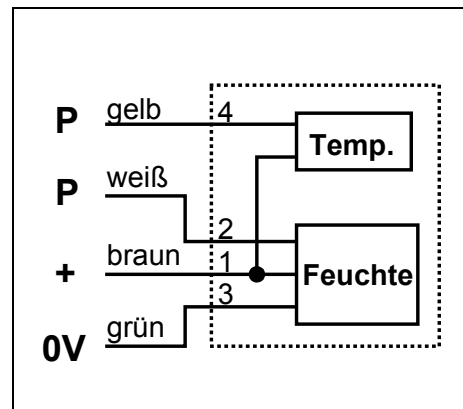

Kurzbeschreibung:

Kombinierter Temperatur und Feuchtesensor zur Messung der Temperatur in Grad Celsius und der relativen Luftfeuchte in %.

Technische Daten:

Abmessungen	90 x 50 x 30 mm (L/B/H)
Gewicht	60 g
Farbe	grau
Anschluss	4 Draht
Mechanischer Einbau	Befestigung mit Schrauben
Umgebungsbedingungen:	
- Umgebungstemperatur	-5 bis + 60 Grad Celsius
- Lagertemperatur	-25 bis + 70 Grad Celsius
- Luftfeuchtigkeit	5 bis 95 % nicht kondensierend
Schnittstellen	
Stromaufnahme	10 mA
Messbereich	5 - 95 %
Toleranz	Temperatur +- 1%, Luftfeuchte +- 5 % vom Endwert
Zubehör	
Besonderheiten	